

Ölnebelabluftfilter (interner Abfluss)

EFDB Baureihe

Eigenschaften

- Abscheidung von Ölnebel, -Dunst oder -Rauch am Auslass einer ölgeschmierten Vakuumpumpe
- Automatische Rückführung ermöglicht die Wiederverwendung von gesammelten Ölkondensaten:
 - Internes Rücklaufventil lässt kondensiertes Öl wieder zurück in die Pumpe fließen.
 - Verhindert Rückstöße mit Öl durch eine automatische Versiegelung
 - Geschlossene Gehäuse verhindert Verschmutzung der Umgebung
- Vernickelte Stahlkonstruktion
- Nahtlos tiefgezogene Gehäuse - keine Schweißnähte, die korrodieren oder reißen können
- Einfaches Öffnen und Warten der Filtereinsätze durch Flügel-Muttern
- Ölabfluss vom Filter geht zur Pumpe zurück



Ölnebel-Abluftfilter & Ölabscheider

Technische Spezifikationen

- Abscheiderate: 99,97% bei 0,3 µm
- Temperaturspanne (Dauerbetrieb): 20°C bis zu 80°C

Optionen

- Zusätzliche ISO-Flanschverbindungen
- Sonderflansch auf Anfrage

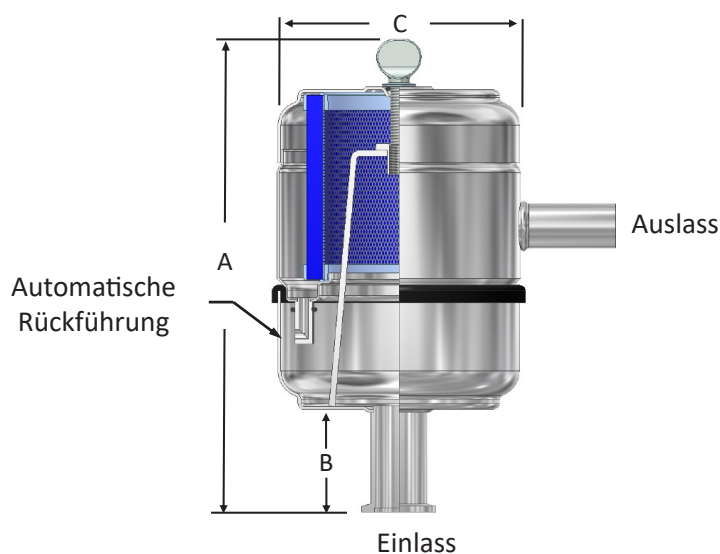

Anschluss Größe / Typ	max. Volumenstrom Baugruppe (m³/h)	Artikelnummer	Abmessungen - mm			Gewicht (kg)	Filtereinsatz Artikelnummer
			A	B	C		
ISO-KF 25	27	EFDB-FG9-KF25	229	55	136	1,1	FG9
1-20 UNEF	27	EFDB-FG9-103	191	22	130	1,0	FG9
1¾ - 20 UN	41	EFDB-FG11-177	247	51	159	1,1	FG11

Siehe technische Daten des Ölnebelabluftfilters für Größenrichtlinien.

Ölnebefilter (externer Abfluss)

EE Baureihe

Vorteile

- Kompaktes, flaches Design
- Einfache Vor-Ort-Wartung

Eigenschaften

- Scheidet Ölnebel, -Dunst oder -Rauch am Auslass einer ölgeschmierten Vakuumpumpe ab
- Nahtlos tiefgezogene Gehäuse - keine Schweißnähte, die korrodieren oder reißen können
- Korrosionsbeständiger mit weißem Pulverlack beschichteter C-Stahl
- EE-PSG925 Baugruppen kommen standardmäßig in Zink-Nickel-Ausführung
- 1/8" externer Abfluss



Technische Spezifikationen

- Abscheiderate: 99,97% bei 0,3 µm
- Temperaturspanne (Dauerbetrieb): 20°C bis zu 80°C
- Rückschlagventil zur Öffnung des Filtereinsatzes bei einem Druckwiderstand von 0,5 bar zum Schutz der Pumpe

Optionen

- Zusätzliche ISO-Flanschverbindungen
- Zusätzliche Beschichtungsoptionen verfügbar

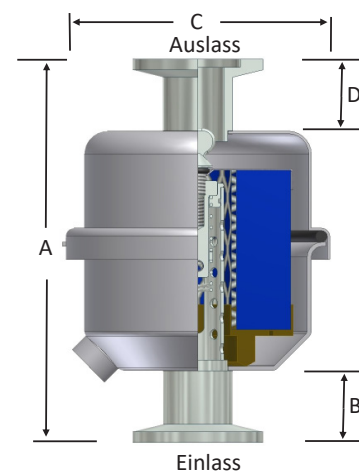

Einlassgröße	Auslassgröße	max. Volumenstrom Baugruppe (m ³ /h)	Artikelnummer	Abmessungen - mm				Platzbedarf für Wartung mm	Artikelnummer	max. Volumenstrom Filtereinsatz (m ³ /h)
				A	B	C	D			
3/4" NPT	1/2" NPSC	14	EE-GL915-075	116	28	83	13	60	GL915	14
16 mm ISO-Flansch	16 mm ISO-Flansch	14	EE-GL915-QF16	119	22	83	22	60	GL915	14
25 mm ISO-Flansch	25 mm ISO-Flansch	14	EE-GL915-QF2516	119	22	83	22	60	GL915	14
25 mm ISO-Flansch	25 mm ISO-Flansch	34	EE-PSG925-NW25	186	22	133	22	124	PSG925	34

Hinweis: Bezeichnung QF2516 : Der Ölnebelabscheider hat einen ISO NW25 Flansch mit einem 16 mm Rohr (Hals).

Siehe technische Daten des Ölnebelauslassfilters für Größenrichtlinien.

www.solbergmfg.com

Änderungen vorbehalten. Bitte wenden Sie sich an Ihren regionalen SOLBERG-Ansprechpartner für das aktuellste Produktangebot. Wir helfen Ihnen gerne weiter. Besuchen Sie uns auf unserer Homepage: www.solbergmfg.com